

Die neue STEYR KOMPAKT-Baureihe mit 80 bis 117 PS

VIELSEITIGKEIT IN **KOMPAKTER** FORM



Worauf du dich verlassen kannst.

STEYR
TRAKTOREN

SO **VIELSEITIG** WIE IHR BETRIEB

Leicht, manövrierfähig, flexibel und ausgestattet mit der bewährten Technologie seines größeren Bruders.

Die KOMPAKT-Klasse von STEYR!

Die Kompakt-Modelle können für Arbeiten aller Art eingesetzt werden. Motoren mit Nennleistungen von 80 bis 117 PS und ein ausgezeichnetes Leistungsgewicht garantieren ein Maximum an Effizienz. Dank ihrer überragenden Wendigkeit eignen sich diese Traktoren optimal für Frontladerarbeiten in Ställen oder auf dem Hof. Ob Land- oder Forstwirtschaft, Gewerbe oder kommunale Betriebe – die Modelle der STEYR KOMPAKT-Klasse überzeugen in ihrem Marktsegment als die vielseitigste Lösung mit den meisten Vorteilen, und das bei bemerkenswert moderaten Anschaffungs- und Betriebskosten.

» **Ein echter Allrounder.**



04 – 05

Die KOMPAKT-Baureihe

13 – 15

Motor

18 – 19

Vielseitigkeit

22 – 23

Elektronisches Fronthubwerk

28 – 31

Über STEYR

34 – 35

Wartung

08 – 11

Kabine und Bedienelemente

16 – 17

Getriebe und Hydraulik

20 – 21

Heckhubwerk

24 – 25

Frontlader

32 – 33

STEYR Service

36 – 39

Technische Daten

EIN ECHTER ALLROUNDER

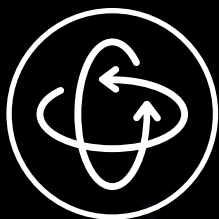

Hervorragende 360°-Rundumsicht dank 5,2 m² Fensterfläche und einem Scheibenwischer im Wischwinkel von 200°.



2 Achsen zur Auswahl: eine verstärkte Achse der Klasse 1.0 und eine Schwerlast-Vorderachse der Klasse 1.5.



Ergonomische Bedienung mit dem Multicontroller.



Achsgeführtes Fronthubwerk.

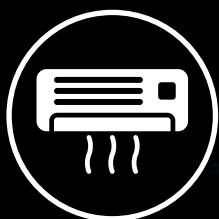

Klimaanlage und Heizung mit verbessertem Lüftungssystem.



Elektronisches Fronthubwerk (EFH) mit Auflagedruck-Regelung für die Anbaugeräte.



Leistungsstarke Scheinwerfer.



Elektrohydraulische Zuschaltung von Differenzialsperren und Allradantrieb.



ECO-Modus mit 40 km/h bei S-Control 2-Getriebe zur Senkung des Kraftstoffverbrauchs.



Enger Wendekreis mit Lenkeinschlag bis 55°.



Große Hubkraft von bis zu 4.400 kg dank 2. Hubzylinder.



Allradbremse.



Große Getriebeauswahl von S-Control M bis S-Control 2 mit Kriechgangoption für Anforderungen aller Art.



Geringe Höhe von unter 2,5 m.

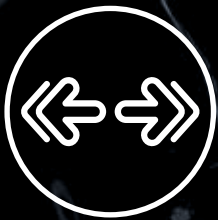

Beeindruckende Wendigkeit dank Powershuttle.



Verschiedene Felgen- und Reifenkombinationen für Anforderungen aller Art.



Kriechganggruppe für Arbeitsgeschwindigkeiten von nur 0,2 km/h.



3 Zapfwellendrehzahlen – 540, 540 ECO und 1.000 U/min mit optionaler Wegzapfwelle für noch mehr Flexibilität.

MIT MEHR **KOMFORT**

Die KOMPAKT-Kabine bietet ein optimales Arbeitsumfeld – ganz gleich, bei welchen Arbeiten.

» Der Partner, auf den Sie sich verlassen können, wenn es um mehr Komfort bei der Arbeit geht.



WAS FÜR EINE FREUDE, HIER ZU SITZEN

Unglaublich geräumig

Der flache Kabinenboden ohne Getriebetunnel erleichtert das Ein- und Aussteigen und sorgt für hervorragende Beinfreiheit in der Kabine. Die großzügig bemessene Kabine mit ausgezeichneter Rundumsicht vermittelt ein Gefühl von Geräumigkeit, wie es sonst nur die allergrößten Traktoren bieten.

» FAKTEN

- ▶ Exzellente 360°-Rundumsicht
- ▶ Weitwinkelspiegel für noch bessere Sicht
- ▶ Ergonomische Anordnung der Bedienelemente und Instrumente
- ▶ Problemloser Ein- und Ausstieg von beiden Seiten der Kabine
- ▶ Seitlich drehbarer Fahrersitz mit Luftfederung
- ▶ Verstellbares Freisichtfenster für optimierten Frontladerbetrieb
- ▶ Bessere Sicht bei Regen dank Scheibenwischer mit Wischwinkel von 200°



Komfort und Sicherheit

Der KOMPAKT bietet einen hervorragenden Sitzkomfort. Selbst nach einem langen Arbeitstag ist die Belastung von Rücken und Lendenwirbelsäule kaum zu spüren. Das Freisichtfenster im Dach ist mit einem integrierten Sonnenschutz ausgestattet, was bei Laderarbeiten Komfort und Sicherheit garantiert. Bei Bedarf kann der KOMPAKT rund um die Uhr genutzt werden, was ein Höchstmaß an Effizienz ermöglicht. Denn das leistungsstarke Scheinwerfersystem mit Scheinwerfern am Dach macht die Nacht zum Tage.

DAMIT ALLES **PERFEKT** LÄUFT

Ergonomischer Multicontroller

Aus Gründen der Ergonomie befindet sich der Multicontroller auf einer separaten Konsole neben dem Fahrersitz. Am Multicontroller befinden sich Bedienelemente für die vier Gänge, die elektrische Kupplung sowie Powershift und Powershuttle zum Fahrtrichtungswechsel. Auch das Heckhubwerk kann über den Multicontroller angehoben und abgesenkt werden, während zur Bedienung des optionalen Fronthubwerks die Umschalttaste gedrückt werden kann.



» MULTICONTROLLER-FUNKTIONEN

- ▶ Powershuttle-Funktion für Fahrtrichtungswechsel (vorwärts/rückwärts), wofür auch der Powershuttle-Wendeschalthebel links an der Lenksäule verwendet werden kann
- ▶ Anheben/Absenken des EHR-Heckhubwerks
- ▶ Anheben/Absenken des EHR-Fronthubwerks mit Umschalttaste
- ▶ Elektrische Kupplung (Powerclutch)
- ▶ 2-stufiges Powershift-Getriebe



WEIL **POWER** NICHT ALLES IST

Wir haben viel Zeit und Mühe darauf verwendet, das Drehmoment-Management der F5-Motoren auf die Anforderungen der Praxis abzustimmen. Das Ergebnis beeindruckt: bis zu 506 Nm bereits bei Kraftstoff sparenden 1.300 U/min.

» **Weniger ist mehr. Die neue KOMPAKT-Baureihe.**

MAXIMALE **LEISTUNG**, MINIMALER VERBRAUCH

4-Zylinder-Motor mit Turbolader

Der neue 4-Zylinder-F5-Motor, ein Common-Rail-Motor von FPT, zeigt seine Leistungsstärke nicht erst bei höheren Nenndrehzahlen, sondern gleich – schon bei kraftstoff sparenden 1.300 U/min. Das trägt nicht nur zu einem geringeren Kraftstoffverbrauch selbst bei schweren Arbeiten bei, sondern mindert auch Geräuschentwicklung und Vibrationen, was den Fahrkomfort erhöht.

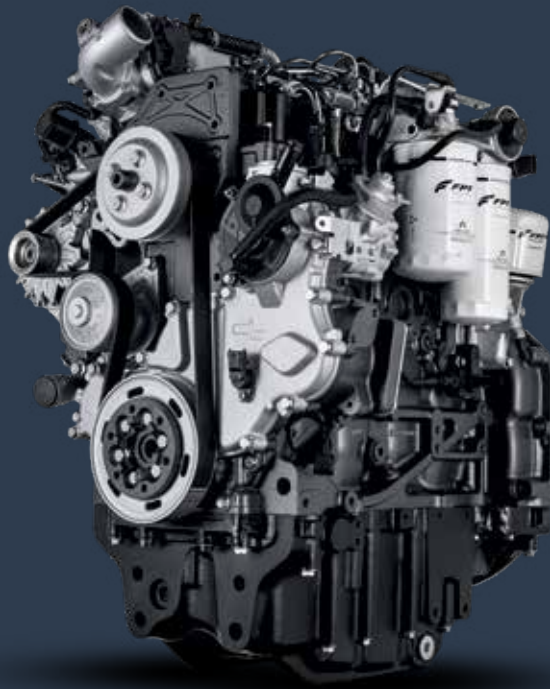

VOLLE LEISTUNG AB 1.900 U/min

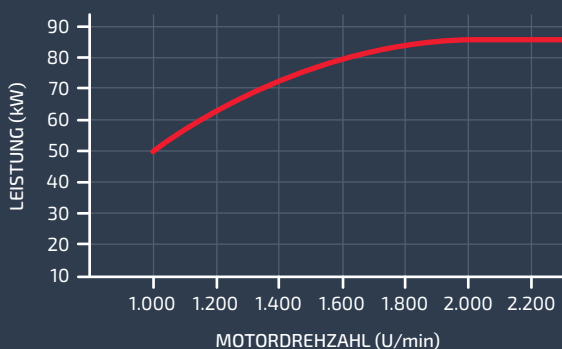

MAX. DREHMOMENT BEI 1.300 U/min

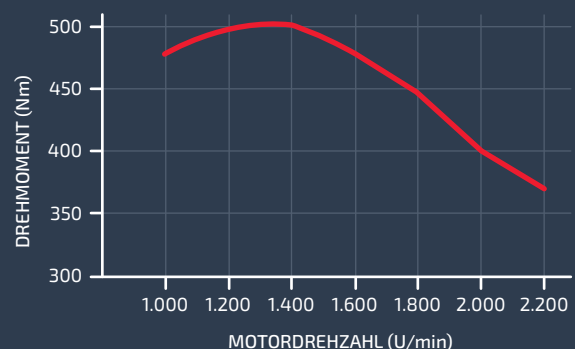



NEUER STUFE-V-KONFORMER MOTOR

Angetrieben werden die KOMPAKT-Traktoren von unserem neuesten, hochmodernem FPT-Motor, der die Abgasnorm Stufe V erfüllt, mehr Leistung und ein höheres Drehmoment bereitstellt, die Maschinenverfügbarkeit optimiert und die Kraftstoffeffizienz verbessert.



NEUES ABGASNACHBEHANDLUNGSSYSTEM

Das einzigartige Abgasnachbehandlungssystem Compact HI-eSCR2 ist als Einzelaggregat in kompaktem Layout perfekt integriert. Das sorgt für exzellente Sicht für den Fahrer und optimale Manövrierbarkeit des Fahrzeugs.

Außerdem ist Compact HI-eSCR2 ein wartungsfreies Nachbehandlungssystem. Das bedeutet, dass Sie während der gesamten Nutzungsdauer keine Komponenten auswechseln und keine mechanische Reinigung durchführen müssen. Keine Wartung, das senkt die Betriebskosten.

» FAKTEN

- ▶ 4-Zylinder-Motoren mit Turbolader und Ladeluftkühler
- ▶ Nennleistung: 80-117 PS
- ▶ Compact HI-eSCR2-Technologie von FPT erfüllt die Stufe V
- ▶ Haltbarkeit und höherer Wiederverkaufswert durch das wartungsfreie Nachbehandlungssystem
- ▶ Hohes maximales Drehmoment mit bis zu 506 Nm
- ▶ Bis zu 46,5 % Drehmomentanstieg
- ▶ Längere Wartungsintervalle für den Motor (600 Stunden)
- ▶ Bis zu 130 Liter fassender Kraftstofftank für lange Arbeitstage

IMMER DIE RICHTIGE GETRIEBEÜBERSETZUNG

Je nach Anwendungsprofil und anfallenden Arbeiten gibt es mehrere Getriebevarianten, die das Motordrehmoment so effizient wie möglich an die angetriebenen Räder und die Zapfwelle(n) übertragen. Alle Getriebevarianten sind auch mit Kriechgängen erhältlich. Darüber hinaus überzeugen diese Getriebe durch optimale Zuverlässigkeit und Produktivität, wie sie in dieser Klasse konkurrenzlos sind. 40 km/h erreichen die Traktoren bereits bei Kraftstoffsparenden 2.000 U/min.

Sicher auf jedem Terrain dank Parkbremse

Getriebe mit Powershuttle können mit einer Parkbremse ausgestattet werden. Das Getriebe wird mithilfe einer Sperrklinke formschlüssig arretiert, sodass der Traktor nicht wegrollen kann – ganz gleich, auf welchem Gelände.



S-Control™ M-Getriebe

- ▶ 12x12-Synchroschift-Getriebe mit mechanischer Wendeschaltung – 40 km/h
- ▶ 12x12-Synchroschift-Getriebe mit Powershuttle – 40 km/h

S-Control™ 2-Getriebe

- ▶ 2-stufiges 24x24-Powershift-Getriebe mit Powershuttle – 40 km/h

2-STUFIGES 24x24-POWERSHIFT-GETRIEBE MIT POWERSHUTTLE, 34-ZOLL-HINTERRADBBEREIFUNG

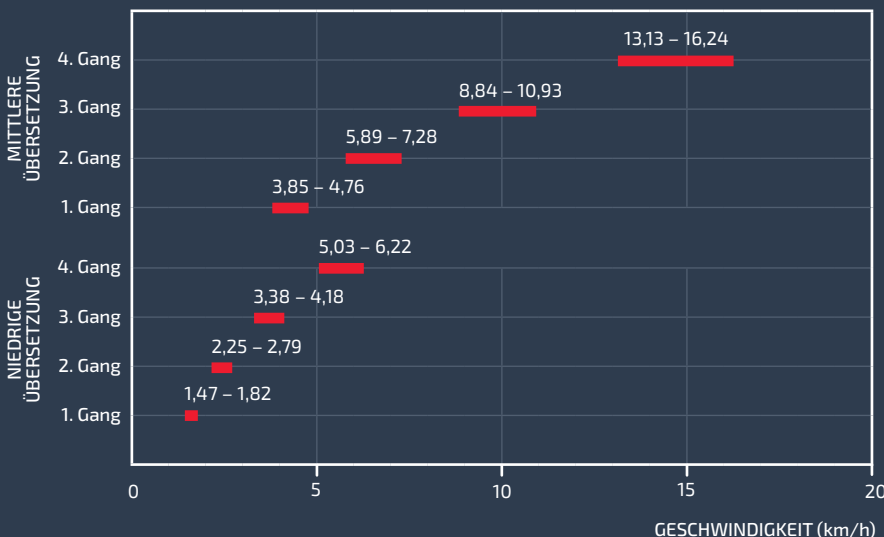

» FAKTEN

- ▶ 40 km/h bei Kraftstoffsparenden 2.000 U/min (mit 24x24-Powershift-Getriebe)
- ▶ 40 km/h bei allen Reifentypen möglich
- ▶ Passende Getriebevarianten für jedes Aufgabenprofil
- ▶ Powershuttle für eine mühelose Wendeschaltung (vorwärts/rückwärts) ohne Kupplung

DIE PASSENDE **ZAPFWELLE** FÜR JEDE AUFGABE

Alle KOMPAKT-Modelle können je nach Anforderungen mit unterschiedlichen Zapfwellen ausgestattet werden. Die (optionalen) Zapfwellendrehzahlen von 540, 540 ECO und 1.000 harmonisieren ideal mit den Leistungscharakteristika des Motors.

Die besonders ökonomische Zapfwellendrehzahl 540 ECO erreicht der Traktor bereits bei einer Motordrehzahl von nur 1.300 U/min. An diesem Punkt generiert der Motor das höchste Drehmoment bei niedrigstem spezifischem Kraftstoffverbrauch.

KOMPAKT-Modelle können mit elektrohydraulischer Zapfwellenzuschaltung geliefert werden.



VIELSEITIGKEIT IN **KOMPAKTER** FORM

Die KOMPAKT-Modelle wurden als Multitalente für moderne Misch- und Viehbetriebe mit begrenztem Platzangebot konzipiert.



Leichte Bodenbearbeitung und Bodenvorbereitung

Dank der überragenden 4,4 Tonnen Hubkraft des Heckhubwerks mit elektronischer Hubwerksregelung (EHR) kann eine Vielzahl von Heckanbaugeräten eingesetzt werden, was Produktivität und Vielseitigkeit insbesondere bei Bodenvorbereitung und Aussaat verspricht. Mit der als Option erhältlichen elektronischen Hubwerksregelung (EHR) lassen sich Vorgewendemanöver schneller ausführen.

Heu- und Futterernte

Die KOMPAKT-Baureihe eignet sich für verschiedenste Aufgaben wie Ballenpressen oder Mäharbeiten. Bei der Zapfwelle mit 3 Drehzahlen sind Zapfwellen- und Motordrehzahl optimal aufeinander abgestimmt, sodass eine Vielzahl von Aufgaben mit hoher Leistung und niedrigem Kraftstoffverbrauch ausgeführt werden kann. Für hügeliges Gelände ist eine Wegzapfwelle als Sonderausstattung erhältlich.



Laderarbeiten

Sie müssen Ballen, Dung oder Holzhackschnitzel laden? Bei der KOMPAKT-Baureihe mit ihrer sehr großen Fensterfläche, dem Rahmen mit schmalen Säulen sowie dem Freisicht-Dachfenster ist das alles kein Problem.

Transporte

Im ECO-Betrieb mit 40 km/h lassen sich Transportarbeiten mit höchster Effizienz und reduziertem Kraftstoffverbrauch ausführen.

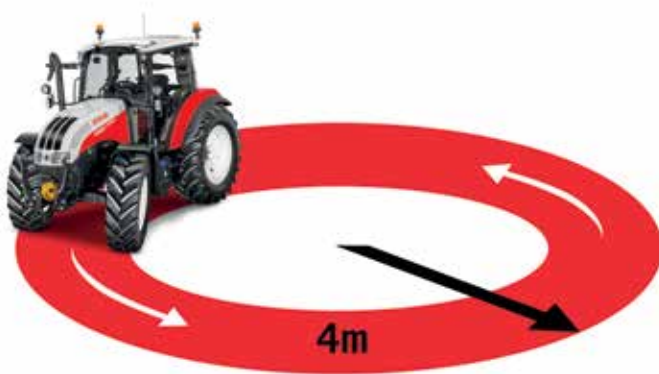

Bemerkenswert wendig und sicher

Mit einem Wendekreis von nur 4,33 m kann man bei Arbeiten auf dem Hof, in Gebäuden und auf dem Vorgewende viel Zeit sparen. Selbst bei schwer beladenem Traktor entwickeln die Nassscheibenbremsen eine hohe Bremsleistung. Bedienelemente für die elektrohydraulische Zuschaltung von Allradantrieb und Differenzialsperren befinden sich rechts an der Bedienerkonsole. Alle scharfen und spitzen Kanten innen und außen am Traktor wurden abgerundet, sodass der neue KOMPAKT sämtlichen heutigen und künftigen Sicherheitsvorschriften entspricht.

Vorderachse

Eine Auswahl an Vorderachsen ist ebenfalls ganz nach Bedarf erhältlich.



Verstärkte Achse der Klasse 1.0

Für mittelschweren Feldeinsatz, Transport- und Laderarbeiten sowie Arbeiten mit Frontanbaugeräten am Dreipunkt-Fronthubwerk.



Schwerlastachse der Klasse 1.5

Für intensiven Frontladereinsatz mit einem großen Frontlader und maximale Produktivität auf dem Feld sowie für Transportfahrten. Die Schwerlastachse der Klasse 1.5 sorgt zudem dank eines niedrigeren Schwerpunkts für mehr Stabilität und eine größere Bodenfreiheit unter dem Rahmen.

MIT VOLLER KRAFT HINAUF!

Alle KOMPAKT-Modelle sind mit bis zu drei mechanischen Hecksteuergeräten und einer Verteilereinheit lieferbar. Das heißt, am Traktorheck stehen bis zu acht Steckkupplungen zur Verfügung. Diese sind einfach- oder doppeltwirkend, mit deaktivierbarem Anschlag und Schwimmstellung.

Im Zwischenachs-anbau können zwei zusätzliche mechanische Steuergeräte installiert werden – ideal für Arbeiten mit dem Fronthubwerk. Der Ölfluss lässt sich mithilfe eines ergonomisch positionierten Kreuzhebels zur Bedienung beider Steuergeräte präzise steuern.

Leistungsstarkes Hubwerk

KOMPAKT-Modelle mit mechanischer Hubwerksregelung (MHR) haben eine Schnellsteuerung zum Anheben und Absenken.

Außerdem können alle Modelle mit Powershuttle mit einer elektrischen Hubwerksregelung (EHR) ausgestattet werden. So erreicht das Hubwerk schnell und unkompliziert die ausgewählte Hubposition. Während die Hubposition anhand einer mechanischen Justierung der mechanischen Hubwerksregelung (MHR) angesteuert wird, funktioniert die Heben-Taste an den Heckkotflügeln mit EHR. So ist ein unkompliziertes und sicheres Anbauen von Geräten gewährleistet.

» FAKTEN

- ▶ Maximale Hubkraft von bis zu 4.400 kg
- ▶ Bis zu 8 Steckkupplungen am Heck und 2 weitere Zwischenachs-Steuergeräte
- ▶ Separate Lenkpumpe mit einer Förderleistung von bis zu 64 l/min
- ▶ Robustes Heckhubwerk mit eingebautem Hubzylinder und bis zu 2 zusätzlichen, externen Hubzylindern ohne Kupplungsbetätigung
- ▶ Hydromechanische Steuerung mit benutzerfreundlichem Steuerhebel
- ▶ Externe Taste für Heckhydraulik und Heckzapfwelle



OPTIMALE DRUCKENTLASTUNG

Das elektronische Fronthubwerk (EFH) ist ein elektronisches System zur optimalen Entlastung der Frontanbaugeräte. Der Auflagedruck wird im abgesenkten Zustand konstant gehalten und kann vom Fahrer individuell geregelt werden. Das verbessert die Steuerung von Frontanbaugeräten wie Mähwerken, Frontpackern usw. Die einstellbare Last auf der Vorderachse des Traktors kann das Problem der Hangabdrift in steilem Gelände nahezu eliminieren.

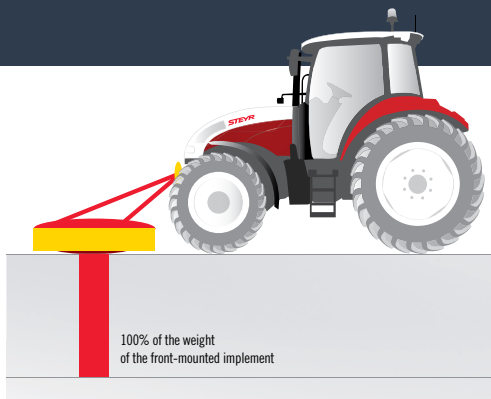

Standard-Fronthubwerk

Das gesamte Gewicht des Frontmähwerks ruht auf dessen Gleitplatten oder Rückschnellfedern. Der schwankende Auflagedruck auf den Boden wirkt sich nachteilig auf die Gras- und Silagequalität aus und ist wenig bodenschonend.

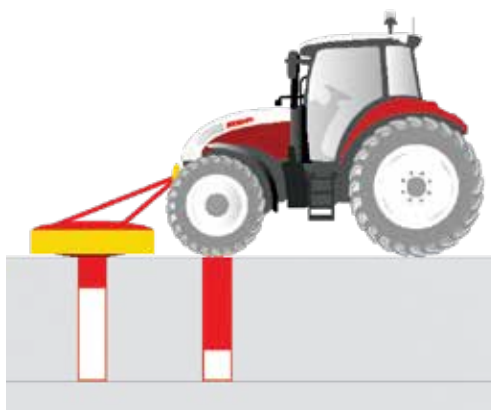

EFH – elektronisches Fronthubwerk

Der Lastsensor des Steuerventils für das elektronische Fronthubwerk (EFH) ermittelt den Auflagedruck des Frontanbaugeräts und ermöglicht dem Fahrer die Regulierung des Auflagedrucks von der Kabine aus. Ein geringerer Auflagedruck des Geräts verbessert die Mähergebnisse und schont den Boden. Die verstellbare Last auf der Vorderachse erleichtert das Lenken des Traktors und erhöht die Sicherheit an Hängen.



Standard-Fronthubwerk

Bei einem Standard-Fronthubwerk bleibt die Höhe des Fronthanbaugeräts im Verhältnis zur Position der Vorderräder unverändert. Allerdings reagieren die Vorderräder erst nach dem Fronthanbaugerät auf Unebenheiten des Bodens. Das heißt, im ersten Moment steigt der Druck auf das Anbaugerät, während der Druck auf die Räder sinkt. Das schädigt die zu mähende Fläche und das gemähte Gras wird durch Erde verunreinigt.

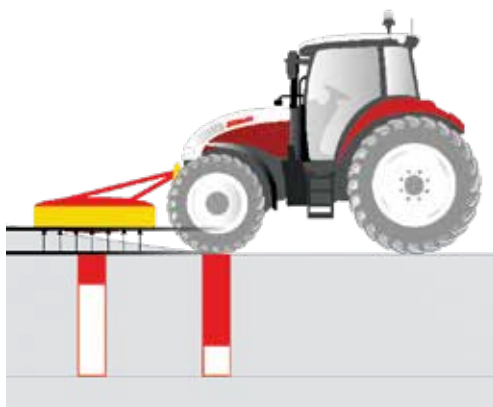

EFH – elektronisches Fronthubwerk

Der Lastsensor des elektronischen Fronthubwerks (EFH) ermittelt automatisch Änderungen des Auflagedrucks, den ein Anbaugerät bei Unebenheiten ausübt, und hebt oder senkt die Geräte entsprechend, um den Druck konstant zu halten. Die Ergebnisse sind höhere Grasqualität, Bodenschonung, optimiertes Lenkverhalten und mehr Komfort für den Fahrer.



DEN **PERFEKTEN PARTNER** DIREKT VOR AUGEN

Die neuen STEYR Frontlader der Modellreihe S

Ob für Hof- oder Feldarbeiten, die neuen STEYR Frontlader der Modellreihe S sind die perfekten Partner für STEYR Traktoren und darauf ausgelegt, alle Herausforderungen des Arbeitsalltags in der Landwirtschaft zu bewältigen. Bei den Traktoren mit Premium-Ausstattung haben Sie die Wahl zwischen zwei Baureihen mit 20 Modellen und Leistungen von 58 bis 240 PS, die für eine Vielzahl anspruchsvoller Materialhandhabungsaufgaben kundenspezifisch ausgestattet werden können.

Die Frontlader-Anbaukonsolen und Frontladerschwingen sind perfekt auf Ihren STEYR Traktor abgestimmt und ermöglichen einen problemlosen Zugang zu allen Wartungspunkten, ohne die Wendigkeit des Traktors einzuschränken.

Modellreihe U

Vielseitigkeit für alltägliche Frontladerarbeiten

Die vielseitigen und robusten Frontlader der Modellreihe U mit mechanischer Parallelführung eignen sich perfekt für alltägliche Frontladerarbeiten. Sie sind robust, einfach zu bedienen und mit dem FITLOCK 2+ System® für schnelles An- und Abkoppeln sowie dem MACH System® für einen sicheren Anschluss aller hydraulischen und elektrischen Verbindungen ausgestattet. Zusätzlich bieten sie eine unkomplizierte 3. Funktion für Anbaugeräte, die eine Hydraulikversorgung erfordern.



» FAKTEN

- ▶ 5 Modelle
- ▶ Hubkraft: 1.528 bis 2.319 kg
- ▶ Hubhöhe: 3,78 bis 3,93 m
- ▶ Mit mechanischer Parallelführung
- ▶ Optionale 4. Funktion

» LEISTUNGSMERKMALE

- ▶ FITLOCK 2+ System®
- ▶ MACH System®
- ▶ SHOCK Eliminator®

Modellreihe T

Kompromisslose Leistung

Wenn Sie Wert auf besonders hohe Leistung legen, dann ist die Modellreihe T genau das Richtige – sie bewältigt höchste Anforderungen, bietet ein Mehr an Komfort und ist auf schwere Lasten ausgelegt. Darüber hinaus ist die Modellreihe T mit dem hydraulischen Parallelführungssystem PCH ausgestattet, das 35 % mehr Hubkraft und einen großen Kippwinkel von bis zu 52° auf Bodenniveau ermöglicht, ohne dass dafür zusätzliche Leistung bereitgestellt werden muss. Das Ergebnis: mehr Material auf der Schaufel und weniger Rangierfahrten.



» FAKTEN

- ▶ 4 Modelle
- ▶ Hubkraft: 1.446 bis 2.138 kg
- ▶ Hubhöhe: 3,78 bis 3,93 m
- ▶ Hydraulisches Parallelführungssystem PCM als Standard
- ▶ Schlauch und Kabelstrang vollständig in Schwinge und Querträger integriert

» LEISTUNGSMERKMALE

- ▶ FITLOCK 2+ System®
- ▶ MACH System®
- ▶ SHOCK Eliminator®
- ▶ FAST-LOCK System®
- ▶ AUTO-UNLOAD System®
- ▶ MACH 2®





DER **PARTNER**, AUF DEN SIE SICH VERLASSEN KÖNNEN

Seit mehr als 70 Jahren steht STEYR für Innovation, Zuverlässigkeit und Stabilität. Nicht nur in Österreich, sondern auch in vielen anderen Teilen Europas. Gemeinsam mit Landwirten entwickelt, von Landwirten und für Landwirte gebaut, haben STEYR Traktoren die Landwirtschaft revolutioniert.

Unser STEYR Werk in St. Valentin, Österreich, ist eine der modernsten Entwicklungs- und Produktionsstätten für Landmaschinen weltweit. Hier arbeiten wir Tag für Tag an neuen innovativen Konzepten und Technologien, um Traktoren für heute und für morgen zu bauen, auf die Sie sich einfach verlassen können.





VOR ALLEM **NACHHALTIG**

Unsere Traktoren müssen höchsten Ansprüchen genügen, sowohl aus Sicht unserer Kunden als auch mit Blick auf die Umwelt. Diese Ziele gehen Hand in Hand, denn unsere effizienten Lösungen helfen nicht nur, Zeit und Kraftstoff zu sparen, sondern erhalten auch Bestnoten in puncto Nachhaltigkeit. Diese Tatsache hat unsere CNH Industrial Group bereits neun Mal an die Spitze des Dow Jones Sustainability Index geführt.



Umweltverträgliche Fertigung

Nachhaltigkeit beginnt für uns schon bei der Produktion: Die CNH Industrial Group, unser Mutterkonzern, deckt 56 % ihres Strombedarfs mit erneuerbarer Energie und verwertet mehr als 90 % der anfallenden Abfälle sowie ca. 30 % des Abwassers am Standort.

Effiziente Technologien

Mit innovativen Systemen trägt unsere landwirtschaftliche Präzisionstechnologie S-TECH dazu bei, die Produktivität und den Komfort unserer Traktoren zu steigern und die Emissionen auf ein Minimum zu reduzieren.

Zuverlässiges Know-how

Unsere wertvollsten Ressourcen sind unsere Mitarbeiter. Deshalb sind Werte wie Sicherheit am Arbeitsplatz und kontinuierliche Weiterbildung für uns sehr wichtig.

Nachhaltige Konzepte

Bei der Weiterentwicklung unserer Traktoren legen wir besonderen Wert auf umweltfreundliche Technologien, um den Kraftstoff- und Energieverbrauch so niedrig wie möglich zu halten.



IMMER **FÜR SIE** DA

Der STEYR Service ist ein Partner, auf den Sie sich verlassen können. Mit dem STEYR Service an Ihrer Seite können Sie jederzeit das Beste aus Ihrem Traktor herausholen. Egal, was Sie brauchen, der STEYR Service ist rund um die Uhr für Sie da.

Individuelle Finanzierung

Gemeinsam mit CNH Industrial Capital bietet Ihnen STEYR Service maßgeschneiderte Finanzierungslösungen sowie Leasing- und Mietangebote zu festen Raten. Sprechen Sie mit Ihrem STEYR Händler über Ihre Anforderungen.

Originalleistung mit Originalteilen

Wir arbeiten jeden Tag daran, dass jedes Ersatzteil so schnell wie möglich verfügbar ist und geliefert wird. Dank der sehr gut geführten Lager unserer Händler können wir oft noch am selben Tag oder sogar direkt vor Ort liefern, damit Sie sich schnell wieder der Arbeit widmen können, auf die es ankommt.

Produktschulungen

In Zusammenarbeit mit Ihrem STEYR Händler bieten wir regelmäßig Produktschulungen an, damit Sie das Beste aus Ihrem Traktor und den Lösungen einschließlich S-TECH herausholen können.





Perfekter Rundumschutz

Die STEYR PROTECT Herstellergarantie schützt Sie vor unerwarteten Kosten und erhöht den Restwert Ihres STEYR Traktors.

Vor-Ort-Service

Ein Servicewagen mit bestensausgebildeten Technikern erledigt die Wartungs- und Reparaturarbeiten vor Ort – auf dem Hof oder auf dem Feld. Wenn Ihr Traktor etwas mehr Aufmerksamkeit benötigt, wird Ihr STEYR Händler versuchen, Ihnen eine Ersatzmaschine zu beschaffen.

Worauf Sie sich verlassen können

Der STEYR Service ist immer für Sie da – 24/7/365. Was auch immer Sie brauchen, rufen Sie uns einfach an: **0800 7839 7000**

WARTUNG LEICHT GEMACHT

EINFACHE INSTANDHALTUNG

Hydraulikanlage und Elektrik der KOMPAKT-Baureihe wurden optimiert, um den Zugang zu den Motorölfiltern zu erleichtern. Die Motorölfilter sind auf einer Seite des Fahrzeugs angeordnet. Sie brauchen also nicht an Wartungspunkten auf beiden Seiten des Traktors zu arbeiten.



Problemloser Zugang zu Kraftstofftank und AdBlue®-Tank

Die Wartung Ihres STEYR KOMPAKT-Traktors ist unerlässlich – doch je einfacher, desto besser. Dadurch haben Sie mehr Zeit für Hof- und Feldarbeiten. Zunächst der Motor: Zur Einhaltung der Abgasnorm Stufe V hat FPT Industrial eine kompakte HI-eSCR2-Lösung entwickelt. Diese wartungsfreie Abgasnachbehandlungsanlage sorgt für eine effiziente Senkung der Schadstoffemissionen und befindet sich komplett unterhalb der Motorhaube. Dies sorgt für ausgezeichnete Sicht, erstklassige Wendigkeit und maximale Bodenfreiheit, was insbesondere bei

Arbeiten in Reihenkulturen oder bei der Heuwerbung von Vorteil ist. Und das ist noch nicht alles: Während der gesamten Nutzungsdauer der Anlage ist weder ein Filterwechsel noch eine mechanische Reinigung erforderlich. Die erhöhte Position und problemlose Zugänglichkeit der Einfüllstutzen von Kraftstoff- und AdBlue®-Tank, der verbesserte Zugang zu den Motorfiltern dank überarbeiteter Hydraulik und Elektrik sowie die Anordnung der Wartungspunkte auf nur einer Traktorseite erleichtern die tägliche Routinewartung ganz erheblich.

Die einteilige Motorhaube mit Gasdruckfedern lässt sich sogar bei montiertem Frontanbaugerät öffnen.



Schnelle und einfache Reinigung des Kühlers und der Klimaanlage



MODELLREIHE U	S3814U	S3816U	S3916U	S3920U	S4018U
Parallelführung	Mechanische Parallelführung	Mechanische Parallelführung	Mechanische Parallelführung	Mechanische Parallelführung	Mechanische Parallelführung
Arbeitsdruck des Laders [bar]	190	190	190	190	190
HUBHÖHE					
A – Maximale Hubhöhe im Gerätedrehpunkt ¹⁾ [mm]	3.786	3.786	3.829	3.829	3.927
B – Maximale Hubhöhe unter horizontaler Schaufel ¹⁾ [mm]	3.504	3.504	3.547	3.547	3.645
C1 – Abstand unter ausgekippter Schaufel bei max. Auskippwinkel [mm]	2.894	2.894	2.937	2.937	3.035
D1 – Maximale Reichweite auf Hubhöhe/Reifen (Schaufel in Kippstellung von 45°) [mm]	1.035	1.035	1.049	1.049	991
ARBEITSWINKEL					
E – Maximaler Einkippwinkel ¹⁾ [°]	57	57	57	57	57
F – Reichweite mit Schaufel am Boden ¹⁾ [mm]	2.370	2.370	2.508	2.508	2.654
G – Maximaler Einkippwinkel ¹⁾ am Boden [°]	44	44	45	45	46
GRABTIEFE					
H – Grabtiefe ¹⁾ [°]	212	212	262	262	302
HUBKRAFT					
Hubkraft auf maximaler Höhe – im Gerätedrehpunkt ¹⁾ [kg]	1.528	1.832	1.975	2.319	2.259
Hubkraft auf einer Höhe von 1,5 m – im Gerätedrehpunkt ¹⁾ [kg]	1.706	2.051	2.103	2.475	2.363
Einkippkraft am Gerätedrehpunkt ¹⁾ [kg]	1.990	2.389	2.340	2.754	2.597
Einkippkraft der Schaufel auf maximaler Höhe ¹⁾ [kg]	1.495	2.041	1.848	2.279	1.949
Einkippkraft der Schaufel am Boden ¹⁾ [kg]	956	1.320	1.778	2.194	1.962
ARBEITSZYKLEN					
Hubdauer [Sek.]	3,8	4,5	4,7	5,4	5,4
Absenkdauer [Sek.]	2,5	2,8	2,9	3,2	3,2
Auskippdauer der vollen Schaufel auf maximaler Höhe [Sek.]	0,5	0,6	0,8	0,9	0,8
Einkippkraft am Gerätedrehpunkt ¹⁾ [kg]	0,7	1	1,1	1,3	1,0
LEISTUNGSMERKMALE					
Rahmen vorgerüstet für Lader	●	●	●	●	●
3. Hydraulikfunktion	●	●	●	●	●
MACH 2® (Kupplung zum Ankoppeln des Anbaugeräts, 3. Hydraulikfunktion)	●	●	●	●	●
4. Hydraulikfunktion	●	●	●	●	●
MACH 2® (Kupplung zum Ankoppeln des Anbaugeräts, 4. Hydraulikfunktion)	●	●	●	●	●
SHOCK Eliminator®, Schwingungstilgung	●	●	●	●	●
Elektrischer Ein-/Aus-Schalter für SHOCK Eliminator®	●	●	●	●	●
MACH System®	●	●	●	●	●
FITLOCK 2 System®	●	●	●	●	●
Euro-Schnellwechselrahmen (Geräteträger)	●	●	●	●	●
MX-Schnellwechselrahmen (Geräteträger)	●	●	●	●	●
Weitere Schnellwechselrahmen: MX – EURO, EURO – SMS, MX – FAUCHEUX WHITE, EURO – TENIAS, EURO – SIGMA 4	●	●	●	●	●
FAST-LOCK System® (für Euro- oder MX-Schnellkupplung)	●	●	●	●	●
AUTO-UNLOAD System®	-	-	-	-	-
PCH System® – Hydraulische Parallelführung	-	-	-	-	-
Mechanische Parallelführung (MSL)	●	●	●	●	●

Daten erhoben mit einem STEYR KOMPAKT 4090, ausgestattet mit 340/85 R24-Vorderreifen und 420/85 R34-Hinterreifen sowie leistungsstärkster Vorderachse

Daten basierend auf leistungsstärkster Vorderachse

¹⁾ Gemäß ASABE S301.5

● Standard ● optional – Nicht lieferbar

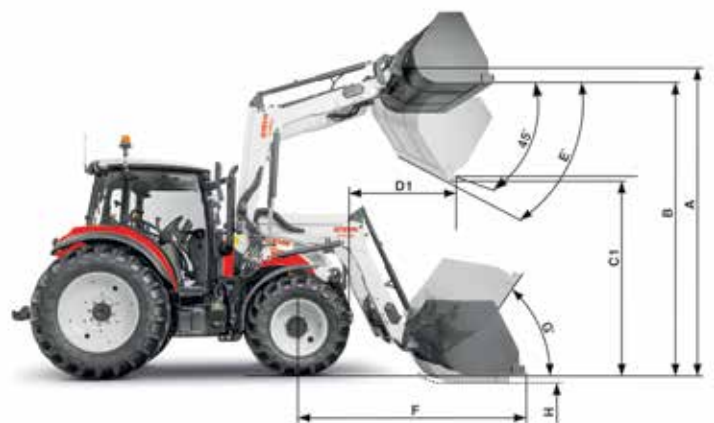

MODELLREIHE T	S3814T	S3917T	S3920T	S4020T
Parallelführung	Hydraulische Parallelführung	Hydraulische Parallelführung	Hydraulische Parallelführung	Hydraulische Parallelführung
Arbeitsdruck des Laders [bar]	190	190	190	190
HUBHÖHE				
A – Maximale Hubhöhe im Gerätedrehpunkt ¹⁾ [mm]	3.786	3.829	3.829	3.927
B – Maximale Hubhöhe unter horizontaler Schaufel ¹⁾ [mm]	3.504	3.547	3.547	3.645
C1 – Abstand unter ausgekippter Schaufel bei max. Auskippwinkel [mm]	2.894	2.937	2.937	3.035
D1 – Maximale Reichweite auf Hubhöhe/Reifen (Schaufel in Kippstellung von 45°) [mm]	1.036	1.049	1.049	991
ARBEITSWINKEL				
E – Maximaler Einkippwinkel ¹⁾ [°]	57	57	57	57
F – Reichweite mit Schaufel am Boden ¹⁾ [mm]	2.370	2.508	2.508	2.654
G – Maximaler Einkippwinkel ¹⁾ am Boden [°]	44	45	45	46
GRABTIEFE				
H – Grabtiefe ¹⁾ [°]	212	262	262	302
HUBKRAFT				
Hubkraft auf maximaler Höhe – im Gerätedrehpunkt ¹⁾ [kg]	1.446	1.807	2.138	2.081
Hubkraft auf einer Höhe von 1,5 m – im Gerätedrehpunkt ¹⁾ [kg]	1.734	2.046	2.404	2.311
Einkippkraft im Gerätedrehpunkt ¹⁾ [kg]	2.007	2.267	2.665	2.535
Einkippkraft der Schaufel auf maximaler Höhe ¹⁾ [kg]	1.350	1.894	1.894	1.882
Einkippkraft der Schaufel am Boden ¹⁾ [kg]	1.274	2.023	2.023	2.068
ARBEITSZYKLEN				
Hubdauer [Sek.]	3,8	4,7	5,4	5
Absenkdauer [Sek.]	2,5	2,9	3,2	3
Auskippdauer der vollen Schaufel auf maximaler Höhe [Sek.]	1,9	1,9	2,7	3
Einkippdauer der Schaufel am Boden [Sek.]	1,1	1,9	1,9	2
LEISTUNGSMERKMALE				
Rahmen vorgerüstet für Lader	●	●	●	●
3. Hydraulikfunktion	●	●	●	●
MACH 2® (Kupplung zum Ankoppeln des Anbaugeräts, 3. Hydraulikfunktion)	●	●	●	●
4. Hydraulikfunktion	●	●	●	●
MACH 2® (Kupplung zum Ankoppeln des Anbaugeräts, 4. Hydraulikfunktion)	●	●	●	●
SHOCK Eliminator®, Schwingungstilgung	●	●	●	●
Elektrischer Ein-/Aus-Schalter für SHOCK Eliminator®	●	●	●	●
MACH System®	●	●	●	●
FITLOCK 2 System®	●	●	●	●
Euro-Schnellwechselrahmen (Geräteträger)	●	●	●	●
MX-Schnellwechselrahmen (Geräteträger)	●	●	●	●
Weitere Schnellwechselrahmen: MX – EURO, EURO – SMS, MX – FAUCHEUX WHITE, EURO – TENIAS, EURO – SIGMA 4	●	●	●	●
FAST-LOCK System® (für Euro- oder MX-Schnellkupplung)	●	●	●	●
AUTO-UNLOAD System®	●	●	●	●
PCH SYSTEM® – Hydraulische Parallelführung	●	●	●	●
Mechanische Parallelführung (MSL)	–	–	–	–

MODELL		4080		4090		4100		4110		4120	
		KOMPAKT		KOMPAKT		KOMPAKT		KOMPAKT		KOMPAKT	
GETRIEBE											
S-Control™ M 12x12-Synchromshift- Getriebe mit mechanischer Wendeschtaltung – 40 km/h	Mit mechanischer Wendeschaltung	●		●		●		●		●	
	Mit 20x20 Kriechgang	●		●		●		●		●	
S-Control™ M 12x12 Synchromshift-Getriebe mit Powershuttle – 40 km/h	Mit Powershuttle	●		●		●		●		●	
	Mit 20x20 Kriechgang	●		●		●		●		●	
S-Control™ 2 2-stufiges 24x24- Powershift-Getriebe mit Powershuttle – 40 km/h	Mit elektrohydraulischem Powershuttle	●		●		●		●		●	
	Mit 40x40 Kriechgang	●		●		●		●		●	
MOTOR											
FPT F5 3.6 l Common-Rail-Diesel-Motor mit Turbolader und Ladeluftkühlung / Compact HI-eSCR2-Technologie / Abgasnorm Stufe V Zylinderanzahl / Hubraum (cm ³)		4/3.600		4/3.600		4/3.600		4/3.600		4/3.600	
Max. Motorleistung ECE R120 ¹⁾ [kW/PS]	Motorenleistung ECE R120 ¹⁾ [kW/PS]	59/80	59/80	66/90	66/90	74/100	74/100	81/100	81/100	86/117	86/117
Drehzahl bei Maximalleistung (U/min)	Motorenndrehzahl (U/min)	1.900	2.300	1.900	2.300	1.900	2.300	1.900	2.300	1.900	2.300
Max. Drehmoment [Nm bei 1.300 U/min]		330		380		450		490		506	
Drehmomentanstieg OECD [%]		34,7		38,7		46,5		45,7		41,7	
Kraftstoffvorrat Diesel / AdBlue® [l]		130/9,6		130/9,6		130/9,6		130/9,6		130/9,6	
ZAPFWELLE											
Zapfwellenschaltung	Mechanische Aktivierung	●		●		●		●		●	
	Elektrohydraulische Aktivierung	●		●		●		●		●	
	Zapfwellendrehzahlen (U/min) 540 / 540E / 1.000	●		●		●		●		●	
	Motordrehzahlen (U/min) 1.938 / 1.535 / 1.926	●		●		●		●		●	
	Zapfwellentyp	1 3/8" mit 21 Keilen 1 3/8" mit 6 Keilen	1 3/8" mit 21 Keilen 1 3/8" mit 6 Keilen	1 3/8" mit 21 Keilen 1 3/8" mit 6 Keilen	1 3/8" mit 21 Keilen 1 3/8" mit 6 Keilen	1 3/8" mit 21 Keilen 1 3/8" mit 6 Keilen	1 3/8" mit 21 Keilen 1 3/8" mit 6 Keilen				
	Wegzapfwelle	●		●		●		●		●	
	Frontzapfwelle* 1.000 bei 1.920 U/min (Motordrehzahl)	●		●		●		●		●	

● Standard ● optional – Nicht lieferbar

*Je nach länderspezifischen gesetzlichen Anforderungen und Spezifikationen

¹⁾ ECE R120 entspricht ISO 14396 und 97/68EC

²⁾ mit Standardbereifung

³⁾ andere Reifen als Sonderausstattung auf Anfrage (d. h. als Kostenoption)

⁴⁾ Breite mit Standardkotflügeln

⁵⁾ Gesamthöhe max. 540/65R34-Reifen

MODELL		4080 KOMPAKT	4090 KOMPAKT	4100 KOMPAKT	4110 KOMPAKT	4120 KOMPAKT
HYDRAULIK						
MHR – mechanische Hubwerksregelung		•	•	•	•	•
EHR – elektronischen Hubwerksregelung		•	•	•	•	•
Max. Förderleistung Tandempumpe Hydraulik/Lenkung [l/min]		64/36	64/36	64/36	64/36	64/36
Max. Hubkraft (an Kupplungspunkten) [kg]		4.400	4.400	4.400	4.400	4.400
Hecksteuergeräte / Zwischenachssteuergeräte		3/2	3/2	3/2	3/2	3/2
Hubkraft Fronthydraulik (an Kupplungspunkten) [kg]		1.670	1.670	1.670	1.670	1.670
ALLRADANTRIEB / LENKUNG						
Elektrohydraulische Aktivierung		•	•	•	•	•
Lenkwinkel [°]		55	55	55	55	55
Min. Wendekreis [m]		4,23	4,23	4,23	4,23	4,23
REIFEN						
Maximale Bereifung ³⁾	Vorn	440/65R24	440/65R24	440/65R24	440/65R24	440/65R24
	Hinten	540/65R34	540/65R34	540/65R34	540/65R34	540/65R34
ZAPFWELLE						
Zulässiges Gesamtgewicht Verstärkte/Schwerlastachse der Klasse 1.5 [kg]		6.200	6.200	6.200/6.500	6.200/6.500	6.200/6.500
ABMESSUNGEN²⁾						
A – Gesamtlänge einschließlich Frontgewichten und horizontalen Heckhubarmen [mm]				4.147		
B – Außenbreite an den Kotflügeln [mm]				1.923		
C – Gesamthöhe (min./max.) [mm]				2.494/2.569		
D – Höhe ab Hinterachsmittle bis Oberkante Kabine [mm]				1.819		
E – Radstand [mm]				2.285		
F – Spurweite vorn (min./max.) [mm]				1.440/1.948		
Spurweite hinten (min./max.) [mm]				1.411/1.937		

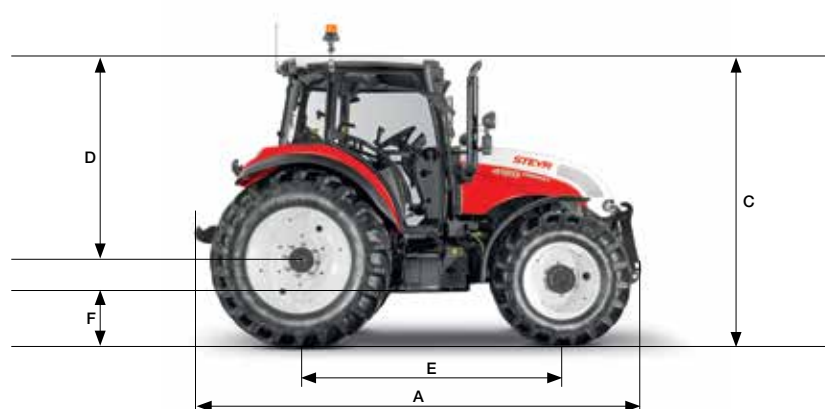



Mit Sicherheit fahren Sie besser. Lesen Sie vor der Nutzung dieses Fahrzeugs die Betriebsanleitung und machen Sie sich mit der Handhabung der einzelnen Bedienelemente vertraut. Beachten Sie die Hinweisschilder und nutzen Sie die Sicherheitseinrichtungen zu Ihrer persönlichen Sicherheit. Diese Broschüre ist für den internationalen Gebrauch bestimmt. Die Verfügbarkeit einiger Modelle sowie von Standard- und Sonderausstattungen kann von Land zu Land unterschiedlich sein.



STEYR behält sich das Recht vor, jederzeit und ohne vorherige Ankündigung Änderungen am Design und an der technischen Ausführung vorzunehmen, ohne dass STEYR dadurch in irgendeiner Weise verpflichtet ist, diese auf bereits verkaufte Einheiten zu übertragen. Angaben, Beschreibungen und Bildmaterial entsprechen dem aktuellen Stand zum Zeitpunkt der Veröffentlichung, können jedoch ohne vorherige Ankündigung und jederzeit geändert werden. Bildmaterial kann bestimmte Länderausführungen, Sonderausstattungen sowie unvollständige Standardausführungen zeigen.

TP01 / SM / 07.22 / Gedruckt in Österreich – Cod. n. 21S0142DOA
www.steyr-traktoren.com

steyr-traktoren.com



STEYR
TRAKTOREN